

USARE VITI ORIGINALI
To use the original screws

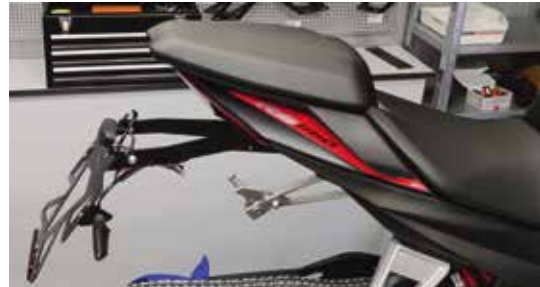

RIMUOVERE IL PORTATARGA ORIGINALE (per un più semplice accesso si consiglia di smontare anche le carene laterali posteriore e la piastra di plastica che sorregge la sella passeggero)

ASSEMBLAGGIO PORTATARGA VALTERMOTO:

- USARE LA VITE CON IL DISTANZIALE FORNITA

- USARE LE VITI E I DADI ORIGINALI

- USARE IL CABLAGGIO ORIGINALE PER ARRIVARE FINO ALLA ZONA LUCI E FRECCHE. SILDARE LE FRECCHE E LA LUCE AL CABLAGGIO ORIGINALE

Remove the original licence plate (remove plastic covers and the plastic plate that support the passenger seat)

Assembling of the Valtermoto license plate:

- use the spacer and screw given

- use the original screws and nuts

- use the original cable to reach the license plate, than connect the license and indicator lights

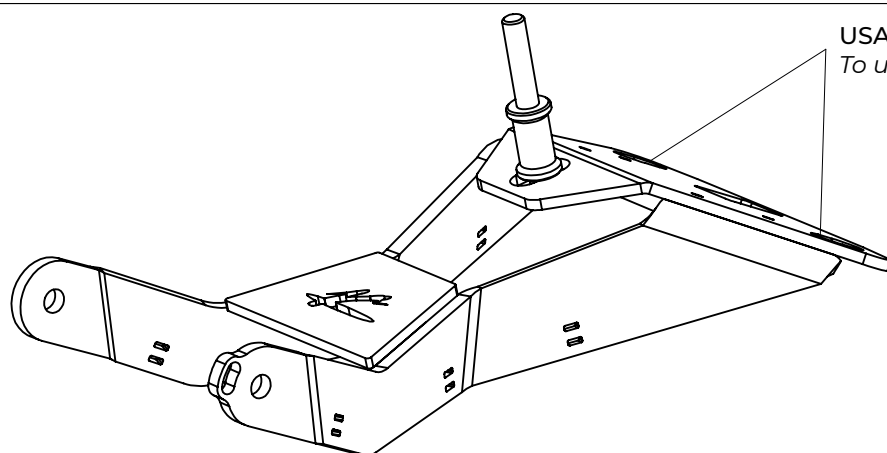

USARE VITI ORIGINALI
To use the original screws

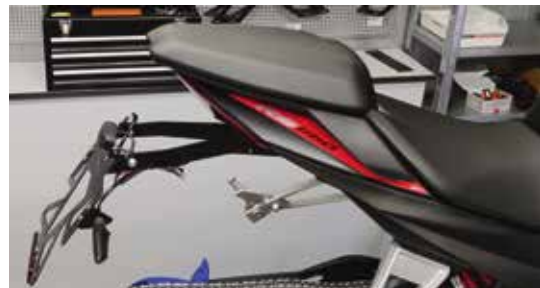

RIMUOVERE IL PORTATARGA ORIGINALE (per un più semplice accesso si consiglia di smontare anche le carene laterali posteriore e la piastra di plastica che sorregge la sella passeggero)

ASSEMBLAGGIO PORTATARGA VALTERMOTO:

- USARE LA VITE CON IL DISTANZIALE FORNITA

- USARE LE VITI E I DADI ORIGINALI

- USARE IL CABLAGGIO ORIGINALE PER ARRIVARE FINO ALLA ZONA LUCI E FRECCHE. SILDARE LE FRECCHE E LA LUCE AL CABLAGGIO ORIGINALE

Remove the original licence plate (remove plastic covers and the plastic plate that support the passenger seat)

Assembling of the Valtermoto license plate:

- use the spacer and screw given

- use the original screws and nuts

- use the original cable to reach the license plate, than connect the license and indicator lights