

VITE ORIGINALE
 Original screw

FIG. 1

Svitare il portatarga originale e disconnettere i cavi delle frecce e della luce targa facendo attenzione a non rompere i 3 innesti a pressione della cover nera in plastica.

Riposizionare la cover in plastica e, tramite le viti originali, montare il supporto portatarga ValterMoto. Utilizzare le fascette autobloccanti fornite per fissare i cavi delle frecce e della luce targa.

Unscrew the original license plate support and disconnect lights cables. Be careful not to break the 3 cover's plastic couplings.

Place the black plastic cover and, using the original screws, assembly the ValterMoto Components license plate support. Use the self-locking cable tie to fix indicators and license plate light cables on the support.

Description	n°
License plate support	1
Self-Locking cable fixing	4

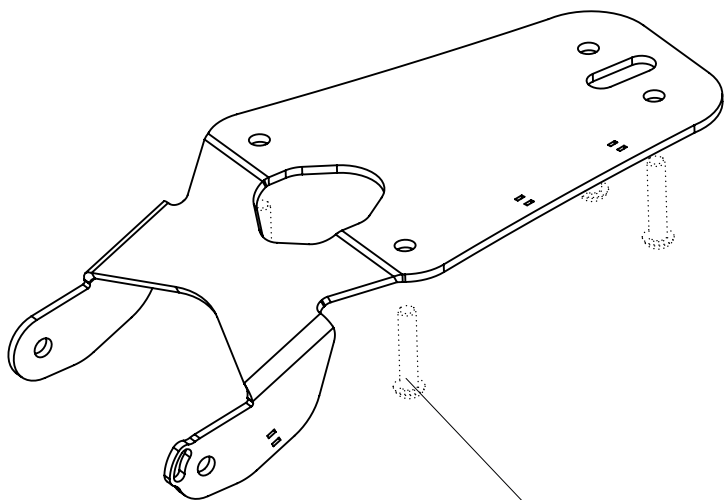

VITE ORIGINALE
 Original screw

FIG. 1

Svitare il portatarga originale e disconnettere i cavi delle frecce e della luce targa facendo attenzione a non rompere i 3 innesti a pressione della cover nera in plastica.

Riposizionare la cover in plastica e, tramite le viti originali, montare il supporto portatarga ValterMoto. Utilizzare le fascette autobloccanti fornite per fissare i cavi delle frecce e della luce targa.

Unscrew the original license plate support and disconnect lights cables. Be careful not to break the 3 cover's plastic couplings.

Place the black plastic cover and, using the original screws, assembly the ValterMoto Components license plate support. Use the self-locking cable tie to fix indicators and license plate light cables on the support.

Description	n°
License plate support	1
Self-Locking cable fixing	4